

A2137

Gruppo lama con attacco cilindrico
Saw blade set with cylindrical shank

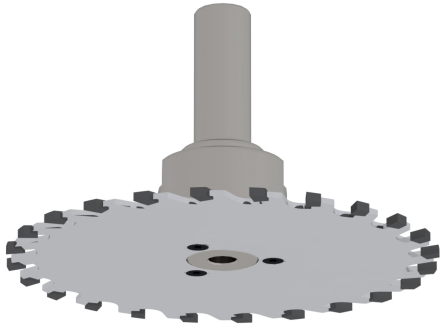

IMPIEGO / FUNCTION

Centro di lavoro cnc
cnc router

DESCRIZIONE / DESCRIPTION

Lama circolare montata su alberino adattatore con attacco cilindrico. Ideale per sezionature e canali su macchine cnc. Al centro dell'alberino è presente un foro diametro 10 mm h7 che insieme a due viti senza testa permette l'eventuale alloggiamento di una punta o una fresa con attacco 10 mm dotato di spiano.

Circular blade mounted on adapter shaft with cylindrical attachment. Ideal for sizing and channels on cnc machines. At the center of the shaft there is a hole with a diameter of 10 mm h7 which, together with two headless screws, allows the possible housing of a bit or a milling cutter with a 10 mm attachment equipped with a flat.

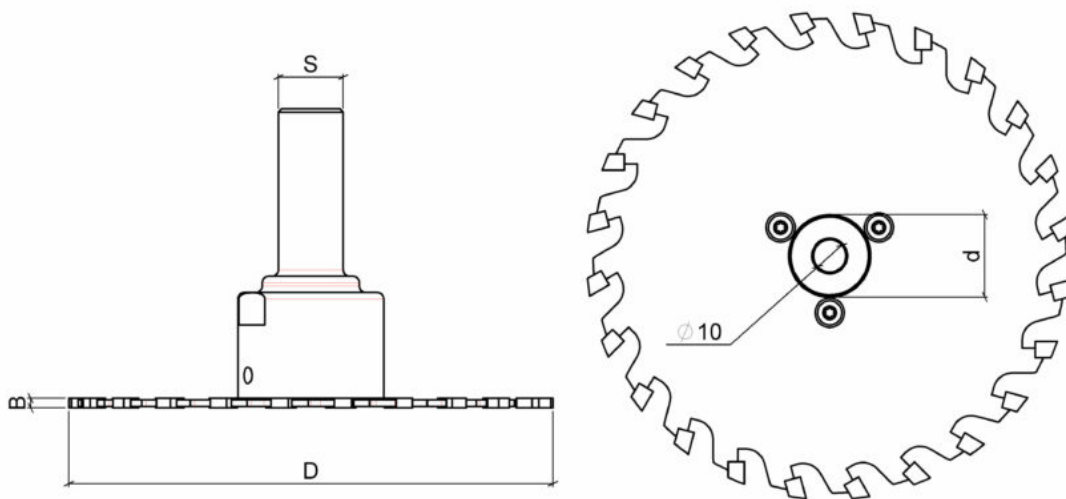

DATI TECNICI / TECHNICAL DATA

ART	COD	DRW	D	B	LTT	Z	d	D2	ROT	S	GT
A2137	005	100183	150	3	93	24	25	10	Dx Rh	20	Dente alternato / Alternated teeth
A2137	001	100184	150	3.2	93	24	25	10	Dx Rh	20	Dente alternato / Alternated teeth
A2137	002	33068	160	3.2	93	24	25	10	Dx Rh	20	Dente alternato / Alternated teeth
A2137	003	95734	200	3.2	93	64	25	10	Dx Rh	20	Dente alternato / Alternated teeth
A2137	004	30901	400	4	93	82	25	10	Dx Rh	25	Dente alternato / Alternated teeth

ART	COD	DRW	D	B	LTT	Z	d	D2	ROT	S	GT
A2137	006	25210	150	3	93	24	25	10	Dx Rh	20	Dente piano /
A2137	007	100185	150	3.2	93	24	25	10	Dx Rh	20	Dente piano /
A2137	008	100186	160	3.2	93	24	25	10	Dx Rh	20	Dente piano /
A2137	009	100187	200	3.2	93	64	25	10	Dx Rh	20	Dente piano /
A2137	010	100188	400	4	93	82	25	10	Dx Rh	25	Dente piano /