

A2135

Gruppo frese registrabili per contornature
raggiate o smussate

*Tool set for adjustable rounded or bevelling
contouring proces*

IMPIEGO / FUNCTION

toupie
spindle moulder

DESCRIZIONE / DESCRIPTION

Gruppo composto da 3 frese a inserti. Attraverso l'utilizzo di anelli distanziali è possibile ottenere diverse altezze del pezzo. Il gruppo è disponibile nella versione Z4 per elevate velocità di avanzamento su macchine scorniciatrici ed in versione Z2 per utilizzo su toupie. Il gruppo viene fornito con coltelli raggio 3. Come optional sono fornibili coltelli raggio 2, 4, 5 e smusso a 45°.

Cutter set composed by 3 insert tools. Set is adjustable in thickness by the use of spacers. Tool is available in Z4 version for moulder machine use or Z2 for single shape machine. Cutter set supplied with R3 inserts.

A2135.001.96019

A2135.002.96020

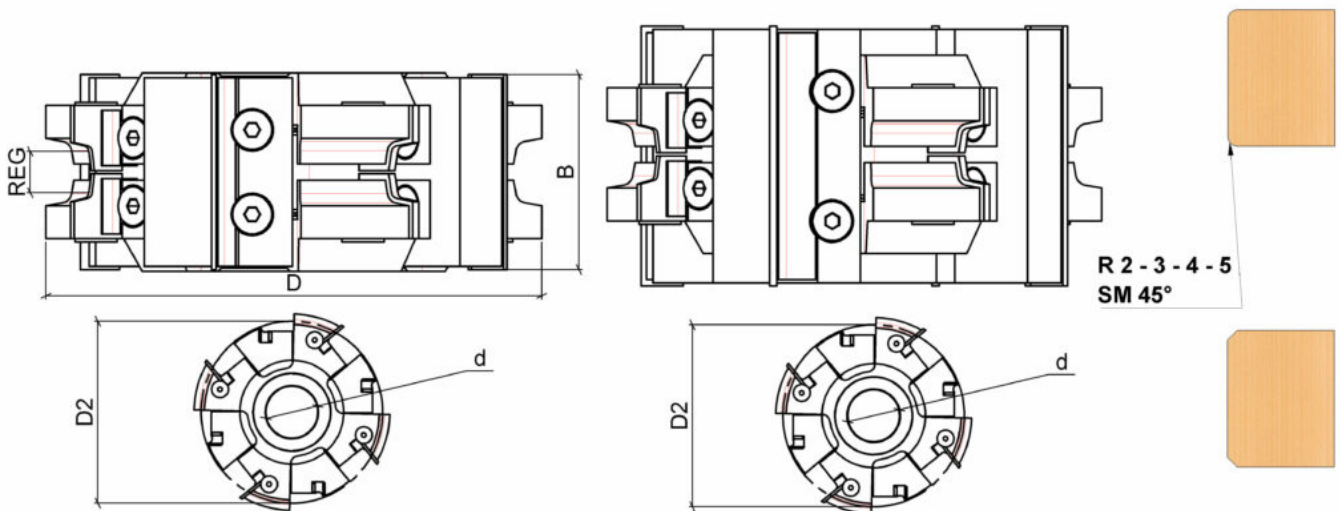

DATI TECNICI / TECHNICAL DATA

ART	COD	DRW	D	Z	D2	REG	ROT	RIF
A2135	001	96019	156	4	140	16-60	Dx Rh - Sx Lh	R 2,3,4,5 - SM 45°
A2135	002	96020	156	4	140	16-80	Dx Rh - Sx Lh	R 2,3,4,5 - SM 45°
A2135	003	96150	156	2	140	16-60	Dx Rh - Sx Lh	R 2,3,4,5 - SM 45°
A2135	004	96151	156	2	140	16-80	Dx Rh - Sx Lh	R 2,3,4,5 - SM 45°