



## A0610

Punte per scolpitrice a lancia in hs  
*Hs carving bits arrow bottom*

### IMPIEGO / FUNCTION

scolpitrice  
*carving machine*

### DESCRIZIONE / DESCRIPTION

Punte in Hs (Hss), con 2 taglienti assialmente inclinati con grande scarto sul dorso, per facilitare lo scarico del truciolo. Utensile adatto per la lavorazione di legni teneri e duri non incollati.

*Integral Hs(Hss) bits with 2 shear angle cutting edges, back grinding for easier chip rake angle. Tool suitable for soft and hard wood working.*

### VARIANTI / OPTIONS

esecuzione attacco D=9 x 40 incremento 20% rispetto all'attacco D=11 x 40

*D=9x40 shank execution, 20% price increase with respect to D=11 x 40 shank*

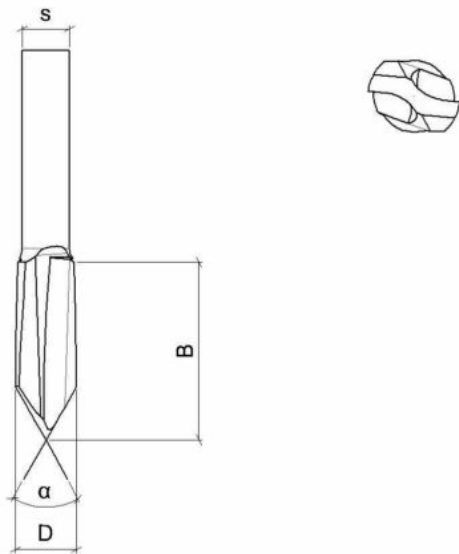

### DATI TECNICI / TECHNICAL DATA

ART	COD	DRW	D	B	LTT	Z	ROT	S	ALFA
A0610	001	48178	10	37	90	1	Dx Rh	11	60
A0610	002	48179	10	37	90	1	Sx Lh	11	60
A0610	003	48180	10	37	85	2	Dx Rh	11	60
A0610	004	48181	10	37	85	2	Sx Lh	11	60
A0610	005	48182	12	49	90	2	Dx Rh	11	60
A0610	006	48183	12	49	90	2	Sx Lh	11	60
A0610	007	48184	14	49	90	2	Dx Rh	11	60
A0610	008	48185	14	49	90	2	Sx Lh	11	60
A0610	009	48186	16	49	90	2	Dx Rh	11	60
A0610	010	48187	16	49	90	2	Sx Lh	11	60