

## A0506

Coltelli profilati rigati in acciaio hss  
*Profiled hss steel serrated back knives*

### MATERIALE LAVORATO / MATERIALS

legno duro, legno tenero  
*hHrd wood, hHrd wood, soft wood*

### DESCRIZIONE / DESCRIPTION

Coltelli rigati in Hs (Hss) adatti per lavorazioni di profilatura su legni naturali teneri e duri. Passo rigatura coltelli 1,587mm. Per una corretta scelta dei coltelli L deve essere uguale alla larghezza della testa, mentre H non deve sporgere dal diametro della tetta oltre i 38 mm. (Es.testa D=122 , max D=160)

*Hs (Hss) serrated back knives for profiling suitable on soft and hard natural wood Scoring pitch knives 1,587 mm. For a correct choice of the knives L has to be equal to the width of the cutter, while H has not to stick out of the diameter of the cutter, more than 38 mm. (Ex.cutter D=122, max D=160)*

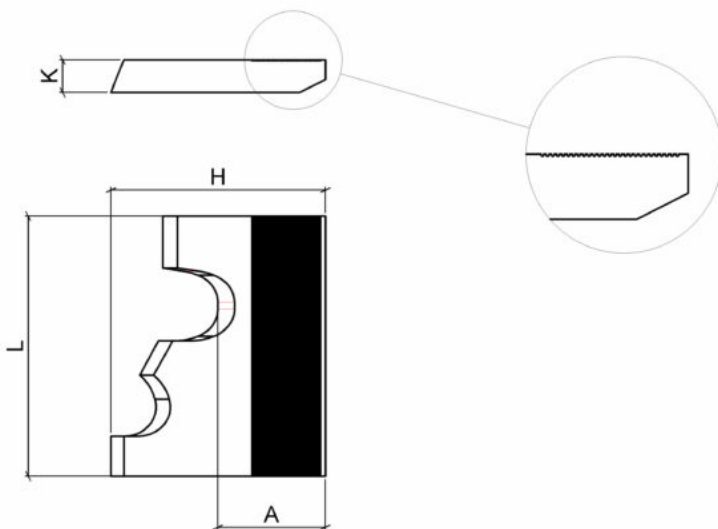

### DATI TECNICI / TECHNICAL DATA

ART	COD	K	L	H
A0506	001	8	40	40
A0506	002	8	50	40
A0506	003	8	60	40
A0506	004	8	80	40
A0506	005	8	100	40
A0506	006	8	130	40
A0506	007	8	150	40
A0506	008	8	180	40
A0506	009	8	230	40
A0506	010	8	260	40
A0506	011	8	310	40
A0506	012	8	40	50
A0506	013	8	50	50

ART	COD	K	L	H
A0506	014	8	60	50
A0506	015	8	80	50
A0506	016	8	100	50
A0506	017	8	130	50
A0506	018	8	150	50
A0506	019	8	180	50
A0506	020	8	230	50
A0506	021	8	260	50
A0506	022	8	310	50
A0506	023	8	40	60
A0506	024	8	50	60
A0506	025	8	60	60
A0506	026	8	80	60
A0506	027	8	100	60
A0506	028	8	130	60
A0506	029	8	150	60
A0506	030	8	180	60
A0506	031	8	230	60
A0506	032	8	260	60
A0506	033	8	310	60
A0506	034	8	40	70
A0506	035	8	50	70
A0506	036	8	60	70
A0506	037	8	80	70
A0506	038	8	100	70
A0506	039	8	130	70
A0506	040	8	150	70
A0506	041	8	180	70
A0506	042	8	230	70
A0506	043	8	260	70
A0506	044	8	310	70