



## A0475

Punte a coltelli sagomati z=2 inserto verticale  
*Insert router cutters simple shapes z=2*

### MATERIALE LAVORATO / MATERIALS

legno duro, legno tenero, mdf  
*hHrd wood, hHrd wood, mdf, soft  
 wood*

### IMPIEGO / FUNCTION

centro lavoro cnc  
*cnc router*

### INFO ORDINE / ORDER INFO

Indicare la sagoma del legno richiesta attraverso immagine scansionata, disegno Cad, campione legno. Specificare nell'ordine il materiale dei taglienti Hc o Hs ed indicare il senso di rotazione dell'utensile.

*Indicate the required wood shape through scanned image, Cad drawing, wood sample. Specify in the order the material of the cutting edge Hc or Hs and indicate the rotation direction of the tool.*

### DESCRIZIONE / DESCRIPTION

Punta con 2 coltellini sagomati in HW (HM integrale), di spessore 2 mm. Utensili adatti per eseguire lavori di contornatura su tutti i tipi di legno, truciolare, MDF ecc..

*Router cutters with 2 HW (integral tungsten carbide) profiled knives, 2 mm thickness. Suitable for edging execution on all type of wood, chipboard, MDF etc...*

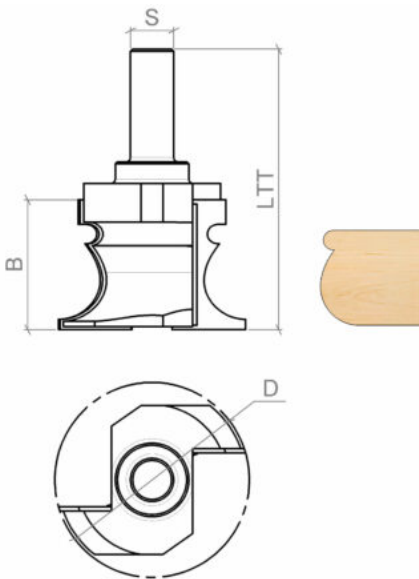

### DATI TECNICI / TECHNICAL DATA

ART	COD	D	B	LTT	Z	ROT	S
A0475	001	40	20	80	2	Dx Rh	20
A0475	002	40	30	90	2	Dx Rh	20
A0475	003	40	40	100	2	Dx Rh	20
A0475	004	40	50	110	2	Dx Rh	20
A0475	005	40	60	120	2	Dx Rh	20
A0475	006	60	20	80	2	Dx Rh	20
A0475	007	60	30	90	2	Dx Rh	20
A0475	008	60	40	100	2	Dx Rh	20
A0475	009	60	50	110	2	Dx Rh	20
A0475	010	60	60	120	2	Dx Rh	20

<b>ART</b>	<b>COD</b>	<b>D</b>	<b>B</b>	<b>LTT</b>	<b>Z</b>	<b>ROT</b>	<b>S</b>
A0475	011	80	20	80	2	Dx Rh	20
A0475	012	80	30	90	2	Dx Rh	20
A0475	013	80	40	100	2	Dx Rh	20
A0475	014	80	50	110	2	Dx Rh	20
A0475	015	80	60	120	2	Dx Rh	20
A0475	016	100	20	80	2	Dx Rh	20
A0475	017	100	30	90	2	Dx Rh	20
A0475	018	100	40	100	2	Dx Rh	20
A0475	019	100	50	110	2	Dx Rh	20
A0475	020	100	60	120	2	Dx Rh	20