

A0245

Frese elicoidali multitaglienti con placchette piane/scanalate rompitruciolo e limitatore di truciolo $z=12$

Multicut spiral cutters with altern. straight and chip-breaker tips and cut lim. device

MATERIALE LAVORATO / MATERIALS

legno duro, legno tenero
hHrd wood, hHrd wood, soft wood

IMPIEGO / FUNCTION

contornatrice, toupie
copy-shaping, spindle moulder

INFO ORDINE / ORDER INFO

Indicare dimensioni di eventuali incavi e chiavette.
Indicate dimentions of grooves and keys if present.

DESCRIZIONE / DESCRIPTION

Fresa a 12 taglienti in Hc (Hm riportato) frazionati, con limitatore di truciolo, posizionati su sedi ad andamento spiroidale. Esecuzione con placchette piane e scanalate applicate alternativamente su i due principi elicoidali. Particolarmente adatta per lavorazioni con forti avanzamenti, media finitura, medi asportazione e totale assenza di scheggiature, anche in controvena. Idonea anche per lavorazioni su macchine con avanzamento manuale. Adatto per legni teneri, duri e incollati.

Cutter with n.12 fractioned cutting wings in Hc (brazed tungsten carbide), with cut limiting device. Execution with alternated straight and chip-breaker tips positioned on the two starting helicies. Recommended for good feed speed, medium removal, medium finishing, avoiding chippings, even in against wood grain working. Suitable on soft, hard woods and glued panels. To equip automatic and manual machines.

VARIANTI / OPTIONS

E' possibile la costruzione $Z=8$ per cui il prezzo è a preventivo.

It is possible to build $Z=8$ and with 4 propellers for which the price is on estimate.

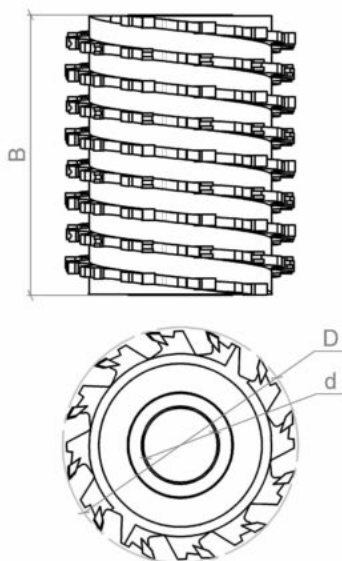

DATI TECNICI / TECHNICAL DATA

ART	COD	DRW	D	B	Z	d	RT	A	GT
A0245	001	52146	80	60	8	30-32-35	alternato	28	Multitaglienti / Multicut

ART	COD	DRW	D	B	Z	d	RT	A	GT
A0245	002	52147	100	60	12	30-32-35-40-50	alternato	42	Multitaglienti / Multicut
A0245	003	52148	120	60	12	30-32-35-40-50	alternato	42	Multitaglienti / Multicut
A0245	004	52149	140	60	12	30-32-35-40-50	alternato	42	Multitaglienti / Multicut
A0245	005	52150	80	80	8	30-32-35	alternato	38	Multitaglienti / Multicut
A0245	006	52151	100	80	12	30-32-35-40-51	alternato	56	Multitaglienti / Multicut
A0245	007	52152	120	80	12	30-32-35-40-50	alternato	56	Multitaglienti / Multicut
A0245	008	52153	140	80	12	30-32-35-40-50	alternato	56	Multitaglienti / Multicut
A0245	009	52154	80	110	8	30-32-35	alternato	51	Multitaglienti / Multicut
A0245	010	52155	100	110	12	30-32-35-40-50	alternato	76	Multitaglienti / Multicut
A0245	011	52156	120	110	12	30-32-35-40-50	alternato	76	Multitaglienti / Multicut
A0245	012	52157	140	110	12	30-32-35-40-50	alternato	76	Multitaglienti / Multicut
A0245	013	52158	80	120	8	30-32-35	alternato	56	Multitaglienti / Multicut
A0245	014	52159	100	120	12	30-32-35-40-50	alternato	83	Multitaglienti / Multicut
A0245	015	52160	120	120	12	30-32-35-40-50	alternato	83	Multitaglienti / Multicut
A0245	016	29560	140	120	12	30-32-35-40-50	alternato	83	Multitaglienti / Multicut
A0245	017	52161	80	170	8	30-32-35	alternato	79	Multitaglienti / Multicut
A0245	018	41752	100	170	12	30-32-35-40-50	alternato	118	Multitaglienti / Multicut
A0245	019	52162	120	170	12	30-32-35-40-50	alternato	118	Multitaglienti / Multicut
A0245	020	52163	140	170	12	30-32-35-40-50	alternato	118	Multitaglienti / Multicut
A0245	021	52164	80	180	8	30-32-35	alternato	83	Multitaglienti / Multicut
A0245	022	26937	100	180	12	30-32-35-40-50	alternato	124	Multitaglienti / Multicut
A0245	023	44104	120	180	12	30-32-35-40-50	alternato	124	Multitaglienti / Multicut
A0245	024	52165	140	180	12	30-32-35-40-50	alternato	124	Multitaglienti / Multicut