

A0080

Gruppo frese per tenonatrice stondante singola
Cutter set for single tenoning machine

MATERIALE LAVORATO / MATERIALS

legno duro, legno tenero
hHrd wood, hHrd wood, soft wood

IMPIEGO / FUNCTION

tenonatrice stondante singola
single tenoning machine

INFO ORDINE / ORDER INFO

Specificare il nome del costruttore della macchina nell'ordine e l'eventuale rompitruciolo opzionale.

Specify the name of the machine's producer and the eventual optional chipbreaker.

DESCRIZIONE / DESCRIPTION

Gruppo frese composto da un truciolo: Z=3+3 Sg 45° e una fresa: Z=3+6 Ri, che permette una regolazione della spina da 10 a 55 mm. Tagliante in Hc (Hm riportato) per legni teneri, duri e abrasivi. Per equipaggiare macchine tenonatrici stondanti singole BACCI, GREDA, PADE, SCM (BALESTRINI)

Set of cutters composed by one hogger: Z=3+3 Sg 45° and one cutter: Z=3+6 Ri, permitting a tenon adjustment from 10 to 55mm. Cutting in Hc(Hm reported) for soft, hard and abrasive woods. To equip BACCI, GREDA, PADE, SCM (BALESTRINI) single tenoning machines

VARIANTI / OPTIONS

Esecuzione standard senza rompitruciolo. Esecuzione opzionale del rompitruciolo sulla fresa e sul truciolo (vedi immagine) senza incrementi di prezzo.

standard execution without any chip breaker. Optional execution with chip breaker on the hogger and the cutter without any price increases.

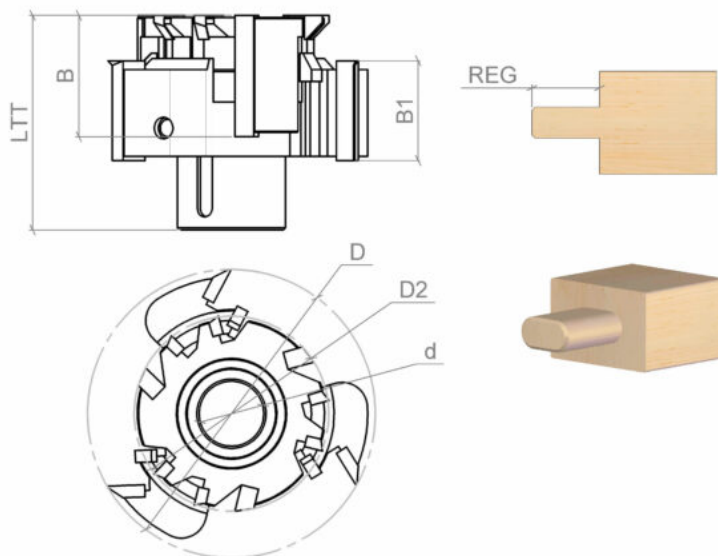

DATI TECNICI / TECHNICAL DATA

ART	COD	DRW	D	B	LTT	Z	d	B1	D2	RI	SG45	REG	ROT
A0080	001	13220	90	56	99	3	30	40	130	6	3	10-55	Sx Lh