

A0050

Frese per incastri
Grooving cutters

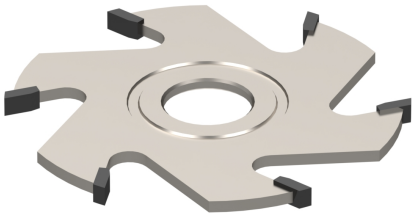

MATERIALE LAVORATO / MATERIALS

legno duro, legno tenero
hHrd wood, hHrd wood, soft wood

IMPIEGO / FUNCTION

contornatrice, scorniciatrice,
tenonatrice, toupie
copy-shaping, moulder, spindle
moulder, tenoner

INFO ORDINE / ORDER INFO

Specificare nell'ordine il materiale del tagliente Hc o Hs.
Specify Hc or Hs execution.

DESCRIZIONE / DESCRIPTION

Fresa saldobrasata per incastri e canali. L'altezza del canale resta costante anche durante le riaffilature.

Tagliente in Hc (HM riportato) per legni duri e abrasivi. Tagliente in Hs (Hss) per legni teneri e nodosi per cui il prezzo è a preventivo.

Hc (brazed tungsten carbide) Brazed cutter for joints and channels. The height of the channel remains constant even during re-sharpening. Cutting edge in Hc (HM reported) for hard and abrasive woods. Hs (Hss) cutting edge for soft and knotty woods for wich price is on request.

VARIANTI / OPTIONS

Esecuzione frese Z=4: sconto 20%; esecuzione frese Z=8: incremento 20%;

For Z=4 execution: 20%discount; for Z=8 execution: 20% price increase;

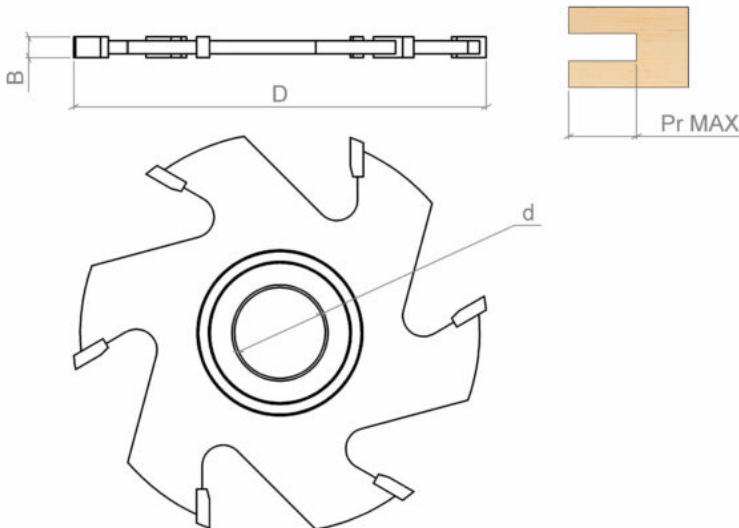

DATI TECNICI / TECHNICAL DATA

ART	COD	DRW	D	B	Z	d
A0050	111	52110	160	4	6	30-35-40-50
A0050	112	52111	160	5	6	30-35-40-50
A0050	113	52112	160	6	6	30-35-40-50
A0050	114	52113	160	8	6	30-35-40-50
A0050	115	52114	160	10	6	30-35-40-50
A0050	116	52115	160	12	6	30-35-40-50
A0050	117	52116	160	16	6	30-35-40-50
A0050	118	52117	160	20	6	30-35-40-50