

A0035

Frese per giunzioni

Joint cutters

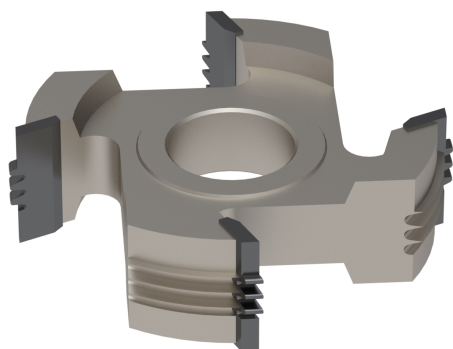

MATERIALE LAVORATO / MATERIALS

legno duro, legno tenero
hHrd wood, hHrd wood, soft wood

IMPIEGO / FUNCTION

contornatrice, scorniciatrice,
squadratrice, toupie
copy-shaping, moulder, spindle
moulder, squaring machine

INFO ORDINE / ORDER INFO

Specificare nell'ordine il materiale del tagliente Hc o Hs.
Specify Hc or Hs execution.

DESCRIZIONE / DESCRIPTION

Fresa saldobrasata a 4 taglienti per realizzazione di giunzioni. I taglienti sono paralleli all'asse di rotazione. E' possibile scegliere tra i taglienti standard in Hc (Hm riportato) adatti per legni duri e abrasivi o quelli in Hs (Hss) per legni teneri e nodosi per cui il prezzo è a preventivo.

Hc(brazed tungsten carbide) Brazed cutter with 4 cutting edges to make joints. The cutting edges are parallel to the axis. It is possible to choose between the standard Hc(Hm reported) cutting edges for abrasive, and hard wood or those in Hs(Hss) for soft and knotty woods for which the price is on request.

VARIANTI / OPTIONS

Esecuzione frese Z=2: sconto 20%; esecuzione frese Z=3: sconto 10%; esecuzione frese Z=6: incremento 20%;

For Z=2 execution: 20%discount; for Z=3 execution: 10% discount; for Z=6 execution: 20% price increase;

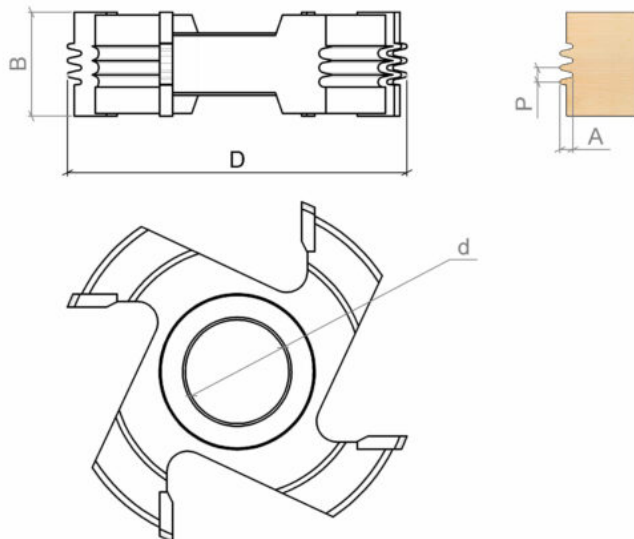

DATI TECNICI / TECHNICAL DATA

ART	COD	DRW	D	B	Z	d	P	A	RIF
A0035	008	52103	150	50	4	30-35-40-50	5	5.3	A
A0035	009	52104	150	50	4	30-35-40-50	5	5.3	B
A0035	010	52105	150	50	4	30-35-40-50	8	6.1	C
A0035	011	52106	150	50	4	30-35-40-50	8	6.1	D
A0035	012	52107	150	50	4	30-35-40-50	10	8.05	E
A0035	013	52108	150	50	4	30-35-40-50	10	8.05	F